

AJUSTE DE POTENCIA

ANTES DE LA INSTALACIÓN, AJUSTE LA POTENCIA DEL RESORTE COMO SE MUESTRA EN LAS TABLAS A CONTINUACIÓN. NO EXCEDA EL NÚMERO MÁXIMO DE VUELTAS. LA POTENCIA DEL RESORTE HA SIDO PREAJUSTADA A "0" VUELTAS EN LA FÁBRICA.

ANCHO DE PUERTA EXTERIOR (y de VESTÍBULO) ANCHO DE PUERTA MÍNIMO (610 mm/24")

610 mm (24") 762 mm (30") 914 mm (36") 1067 mm (42")

BRAZO REGULAR Y JAMBA SUPERIOR TAMAÑO 3 TAMAÑO 4 TAMAÑO 5
BRAZO PARALELO TAMAÑO 3 TAMAÑO 4

ANCHO DE LA PUERTA INTERIOR ANCHO MÍNIMO DE LA PUERTA (610 mm/24")

610 mm (24") 762 mm (30") 865 mm (34") 965 mm (38") 1219 mm (48") 1372 mm (54")

BRAZO REGULAR Y JAMBA SUPERIOR TAMAÑO 1 TAMAÑO 2 TAMAÑO 3 TAMAÑO 4 TAMAÑO 5
BRAZO PARALELO TAMAÑO 1 TAMAÑO 2 TAMAÑO 3 TAMAÑO 4

PREPARACIÓN DE LOS ELEMENTOS DE SUJECIÓN

ELEMENTOS DE SUJECIÓN	PUERTA O MARCO	TAMAÑOS DE BROCAS RECOMENDADOS	PROFUNDIDAD DE PERFORACIÓN
Tornillo de máquina	Metal o aluminio hueco	#7 (5,1 mm) & 6,4mm-20	*A través de un lado
	Con núcleo de madera	3,2 mm (1/8")	31,7 mm (1-1/4")
Tornillo autorroscante	Madera dura	4,7 mm (3/16")	
	Metal hueco	4,7 mm (3/16")	

* Mida el grosor de la puerta antes de perforar agujeros piloto para evitar perforar a través de la misma hasta el lado opuesto

DETERMINE LA ORIENTACIÓN DE LA PUERTA

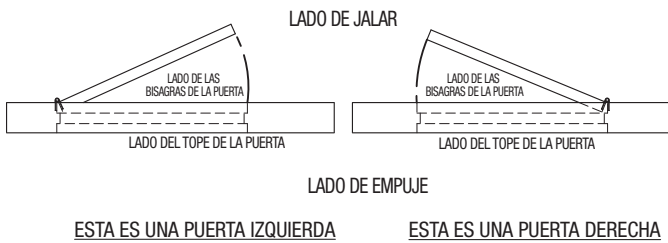

COMPONENTES

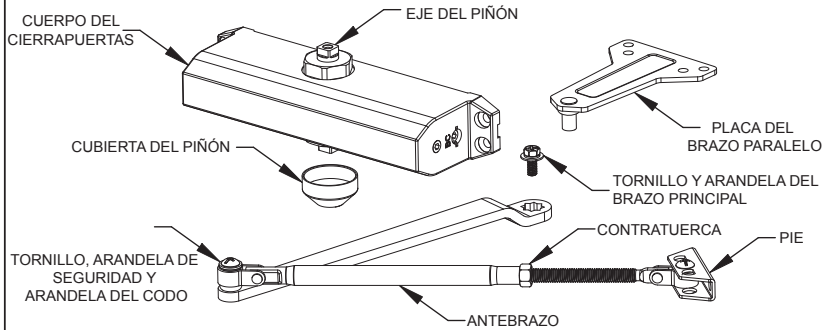

CONTROL DE LA VELOCIDAD DE CIERRE

PRECAUCIÓN: NO SAQUE LAS VÁLVULAS FUERA DEL CIERRAPUERTAS YA QUE ELLO RESULTARÁ EN UNA FUGA

ATENCIÓN:
AJUSTE EL TIEMPO DE VELOCIDAD DE CIERRE ENTRE 4 Y 6 SEGUNDOS DESDE LOS 90°. PUERTAS UTILIZADAS POR: MINUSVÁLIDOS, ANCIANOS O NIÑOS PEQUEÑOS PUEDE REQUERIR UN TIEMPO DE CIERRE MÁS LARGO

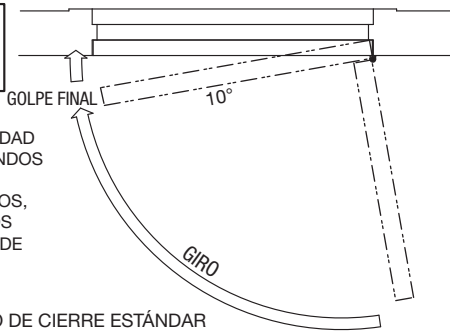

REGULACIÓN DE LA VELOCIDAD DE CIERRE Y DE LA VELOCIDAD DE GOLPE FINAL

GIRE LAS VÁLVULAS REGULADORAS DE VELOCIDAD EN EL SENTIDO HORARIO PARA REDUCIR O EN SENTIDO ANTIHORARIO PARA INCREMENTAR LA VELOCIDAD DEL MOVIMIENTO DE LA PUERTA

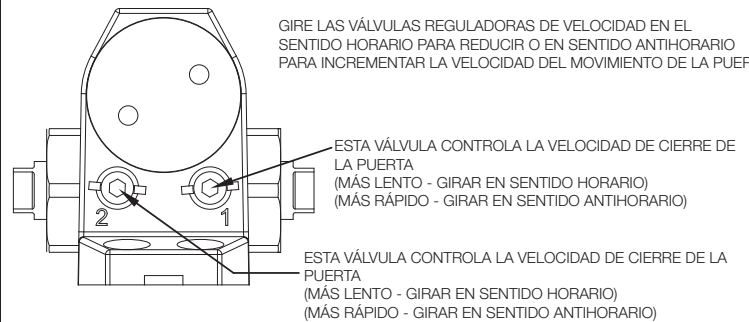

AJUSTE DE LA POTENCIA Y LA RETENCIÓN

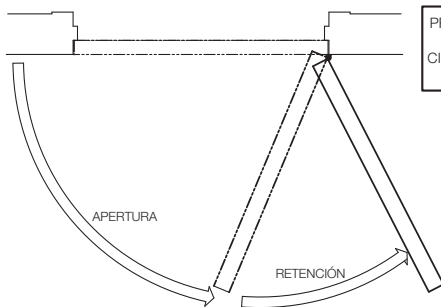

PRECAUCIÓN: NO SAQUE LAS VÁLVULAS FUERA DEL CIERRAPUERTAS YA QUE ELLO RESULTARÁ EN UNA FUGA

ATENCIÓN:
LA VÁLVULA DE RETENCIÓN ("BC") CONTROLA LA RESISTENCIA HIDRÁULICA A LA APERTURA DE LA PUERTA EN EL RANGO DE RETENCIÓN. NUNCA CIERRE ESTA VÁLVULA POR COMPLETO. NO ES PARA PROPORCIONAR UNA PARADA POSITIVA.

TORNILLO DE AJUSTE DE LA POTENCIA. GIRE EN SENTIDO HORARIO PARA AUMENTAR O EN SENTIDO ANTIHORARIO PARA DISMINUIR

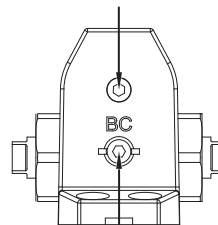

GIRE LA VÁLVULA DE REGULACIÓN BC EN SENTIDO HORARIO PARA AUMENTAR O EN SENTIDO ANTIHORARIO PARA DISMINUIR. NUNCA CIERRE ESTA VÁLVULA POR COMPLETO.

PARA ATENCIÓN AL CLIENTE LLAME GRATIS al 800-562-5625 O info@hamptonproducts.com

AJUSTE DE POTENCIA DEL PIE

MUEVA EL PIVOTE DEL PIE AL AGUJERO COMO SE MUESTRA EN LA ILUSTRACIÓN

MENOS POTENCIA MÁS POTENCIA

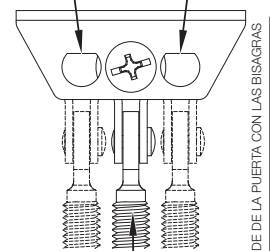

INSTALACIÓN USUAL DEL BRAZO

999-30023

MODELOS UH4031 o UH4032 INSTRUCCIONES DE INSTALACIÓN

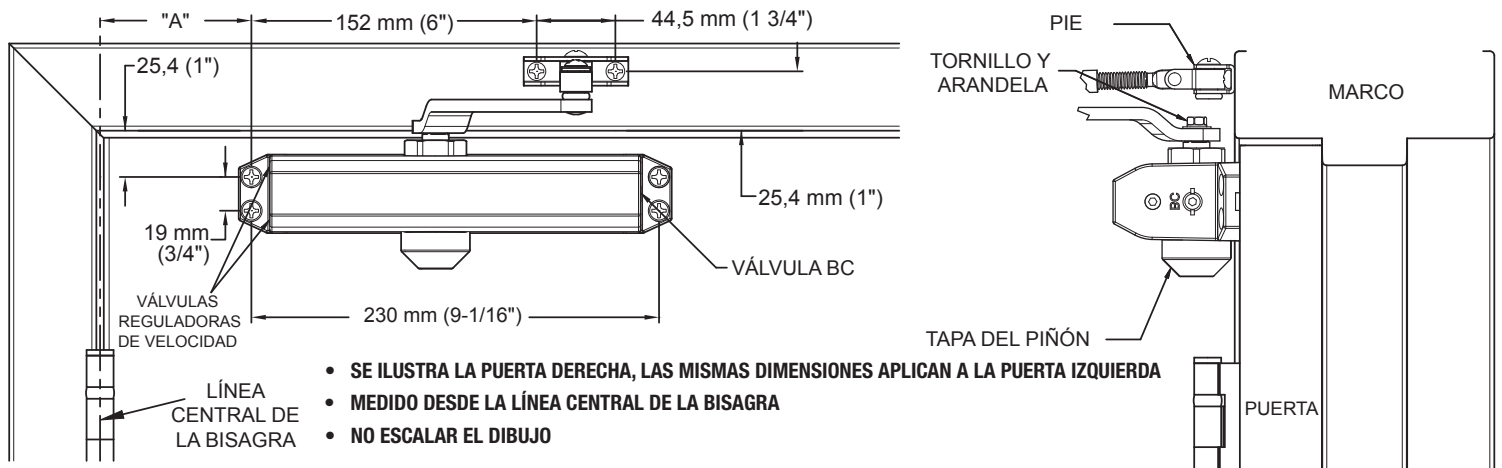

DIMENSIÓN "A"		ÁNGULO DE APERTURA	ANCHO DE LA PUERTA		TAMAÑO DEL CIERRAPUERTAS	VUELTAS SENTIDO HORARIO DEL TORNILLO DE AJUSTE DE POTENCIA
PULGADAS	mm		INTERIOR	EXTERIOR		
7	178	HASTA 100°	HASTA 137 cm	HASTA 106 cm	5	12
			(54")	(42")	4	6
					3	0
6	152	HASTA 120°	HASTA 121 cm	HASTA 91 cm	4	12
			(48")	(36")	3	6
					2	0
3-1/2	89	HASTA 180°	HASTA 96 cm	HASTA 76 cm	3	12
			(38")	(30")	2	6
					♿	0

*SI LAS CONDICIONES DE LA PUERTA/PARED/TORNILLERÍA/JAMBA LO PERMITEN

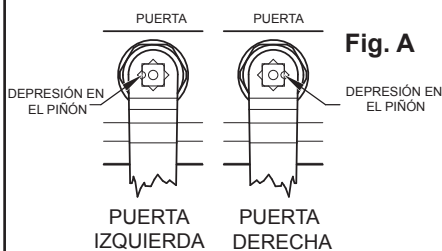
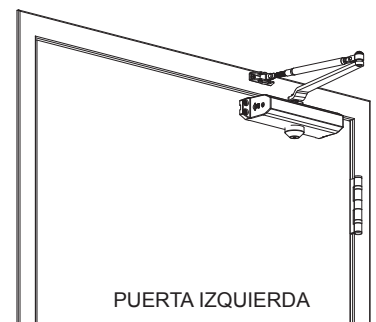
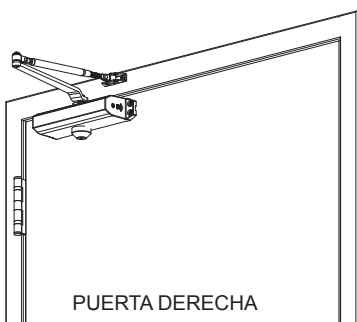
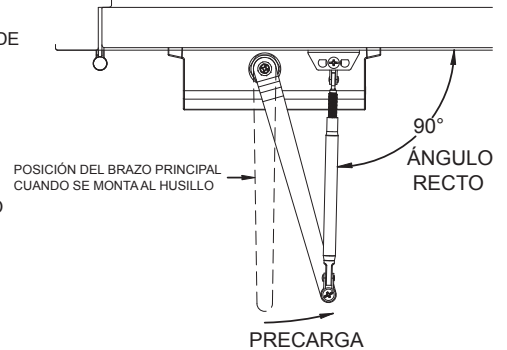

Fig. A

Fig. B



1. SELECCIONE EL GRADO DE APERTURA DE LA PUERTA. UTILICE LAS DIMENSIONES QUE SE MUESTRAN EN EL CUADRO Y LAS ILUSTRACIONES ANTERIORES PARA MARCAR LA UBICACIÓN DE LOS TORNILLOS DE FIJACIÓN EN LA PUERTA Y EL MARCO. PREPARE LOS AGUJEROS (Vea la tabla de "Preparación de los elementos de sujeción", Página 1).
2. FIJE EL CIERRAPUERTAS AL MARCO CON LAS VÁLVULAS REGULADORAS DE VELOCIDAD ORIENTADAS HACIA LA BISAGRA.
3. DESMONTE EL ANTEBRAZO DEL BRAZO PRINCIPAL QUITANDO LAS ARANDELAS Y EL TORNILLO DEL CODO.
4. MONTE EL BRAZO PRINCIPAL SOBRE EL EJE DEL PIÑÓN DEL CIERRAPUERTAS, ALINEANDO LA DEPRESIÓN (vea la Fig. A). FÍJELO CON EL TORNILLO Y LA ARANDELA DEL BRAZO PRINCIPAL.
5. FIJE EL PIE DEL ANTEBRAZO A LA PUERTA.
6. AJUSTE LA LONGITUD DEL ANTEBRAZO PARA COLOCAR EL ANTEBRAZO EN ÁNGULO RECTO AL MARCO A FIN DE ASEGURAR LA PRECARGA CORRECTA (vea la Fig. B).
7. VUELVA A FIJAR EL BRAZO PRINCIPAL Y EL ANTEBRAZO CON LOS TORNILLOS Y ARANDELAS DEL CODO. APRIETE LA CONTRATUERCA EN EL ANTEBRAZO.
8. COLOQUE LA TAPA DEL PIÑÓN SOBRE EL PIÑÓN EN LA PARTE SUPERIOR DEL CIERRAPUERTAS.
9. AJUSTE EL CIERRAPUERTAS (consulte las tablas de "Ajuste de velocidad y potencia" en la página 1

INSTALACIÓN EN LA JAMBA SUPERIOR

999-30023

MODELOS UH4031 o UH4032 INSTRUCCIONES DE INSTALACIÓN

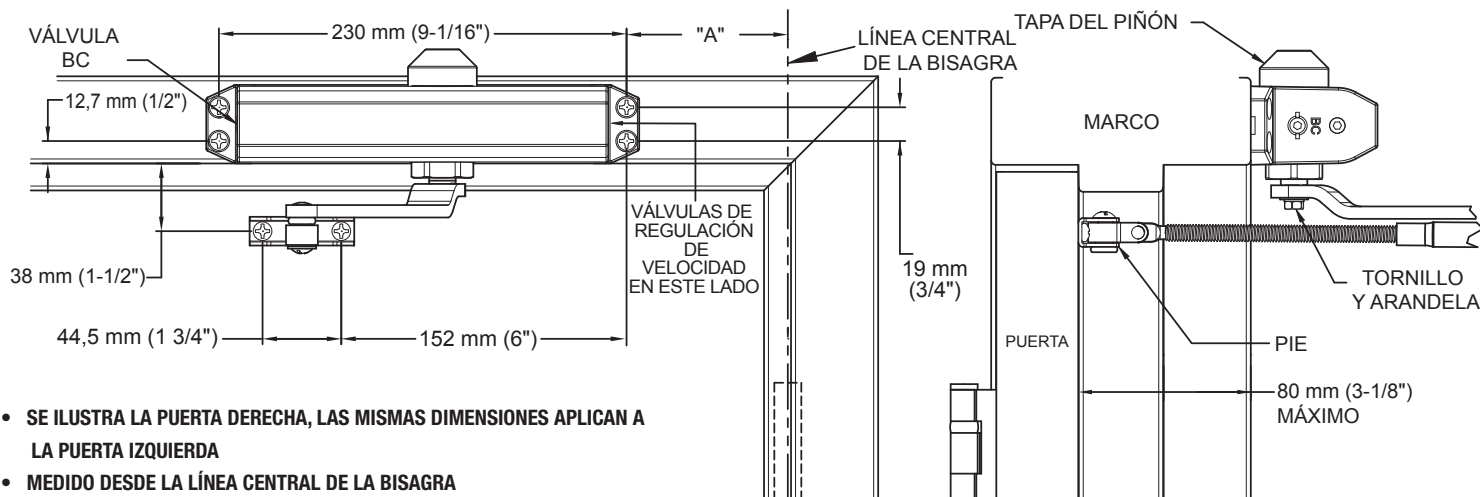

- SE ILUSTRAN LA PUERTA DERECHA, LAS MISMAS DIMENSIONES APLICAN A LA PUERTA IZQUIERDA
- MEDIDO DESDE LA LÍNEA CENTRAL DE LA BISAGRA
- NO ESCALAR EL DIBUJO

DIMENSIÓN "A"		ÁNGULO DE APERTURA	ANCHO DE LA PUERTA		TAMAÑO DEL CIERRAPUERTAS	VUELTAS SENTIDO HORARIO DEL TORNILLO DE AJUSTE DE POTENCIA
PULGADAS	mm		INTERIOR	EXTERIOR		
7	178	HASTA 100°	HASTA 137 cm	HASTA 106 cm	5	12
			(54")	(42")	4	6
					3	0
6	152	HASTA 120°	HASTA 121 cm	HASTA 91 cm	4	12
			(48")	(36")	3	6
					2	0
3-1/2	89	HASTA 180°	HASTA 96 cm	HASTA 76 cm	3	12
			(38")	(30")	2	6
					♿	0

*SI LAS CONDICIONES DE LA PUERTA/PARED/TORNILLERÍA/JAMBA LO PERMITEN

Fig. A

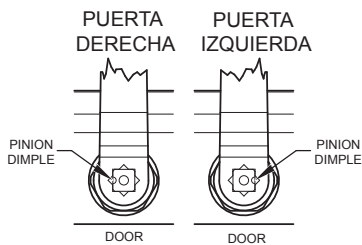

1. SELECCIONE EL GRADO DE APERTURA DE LA PUERTA. UTILICE LAS DIMENSIONES QUE SE MUESTRAN EN EL CUADRO Y LAS ILUSTRACIONES ANTERIORES PARA MARCAR LA UBICACIÓN DE LOS TORNILLOS DE FIJACIÓN EN LA PUERTA Y EL MARCO. PREPARE LOS AGUJEROS (Vea la tabla de "Preparación de los elementos de sujeción", Página 1).
2. FIJE EL CIERRAPUERTAS AL MARCO CON LAS VÁLVULAS REGULADORAS DE VELOCIDAD ORIENTADAS HACIA LA BISAGRA.
3. DESMONTE EL ANTEBRAZO DEL BRAZO PRINCIPAL QUITANDO LAS ARANDELAS Y EL TORNILLO DEL CODO.
4. MONTE EL BRAZO PRINCIPAL SOBRE EL EJE DEL PIÑÓN DEL CIERRAPUERTAS, ALINEANDO LA DEPRESIÓN (vea la Fig. A). FÍJELO CON EL TORNILLO Y LA ARANDELA DEL BRAZO PRINCIPAL.
5. FIJE EL PIE DEL ANTEBRAZO A LA PUERTA.
6. AJUSTE LA LONGITUD DEL ANTEBRAZO RECTO PARA COLOCAR EL ANTEBRAZO RECTO AL MÁRQUE EN ÁNGULO AL MÁRQUE A FIN DE ASEGURAR LA PRECARGA CORRECTA (vea la Fig. B).
7. VUELVA A FIJAR EL BRAZO PRINCIPAL Y EL ANTEBRAZO CON LOS TORNILLOS Y ARANDELAS DEL CODO. APRIETE LA CONTRATUERCA EN EL ANTEBRAZO.
8. COLOQUE LA TAPA DEL PIÑÓN SOBRE EL PIÑÓN EN LA PARTE SUPERIOR DEL CIERRAPUERTAS.
9. AJUSTE EL CIERRAPUERTAS (consulte las tablas de "Ajuste de velocidad y potencia" en la página 1)

Fig. B

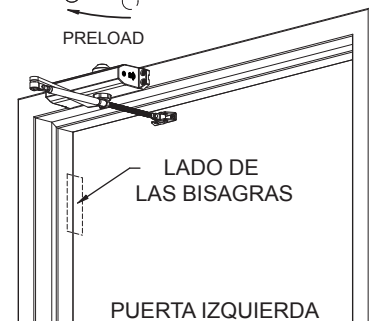
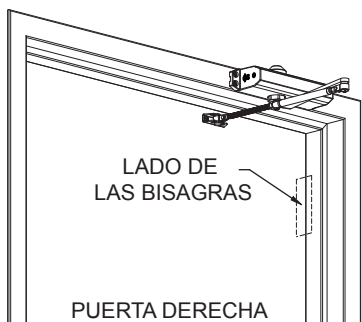
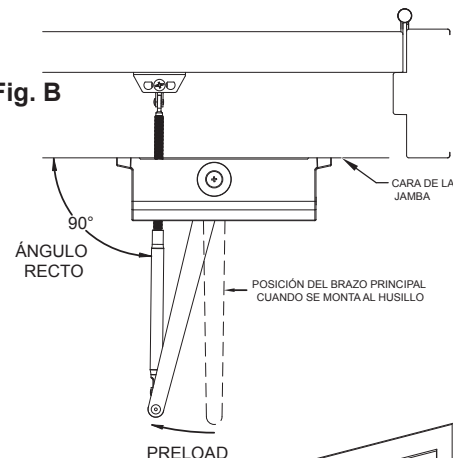

INSTALACIÓN DEL BRAZO PARALELO 999-30023

MODELOS UH4031 o UH4032 INSTRUCCIONES DE INSTALACIÓN

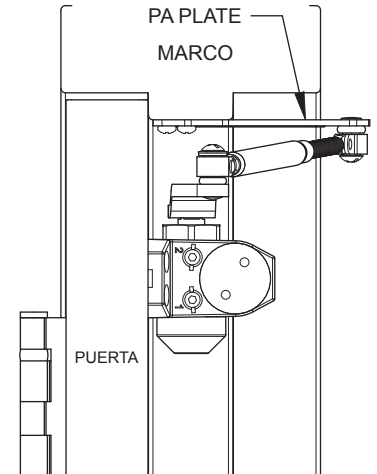
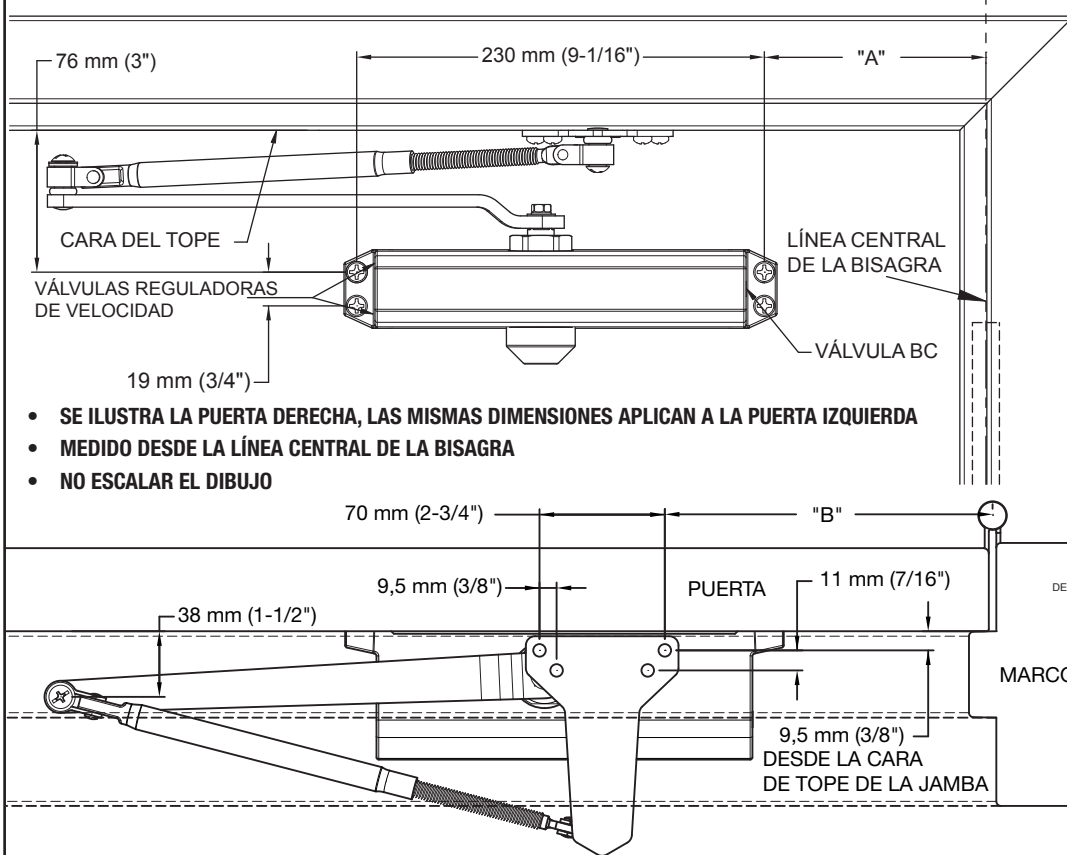
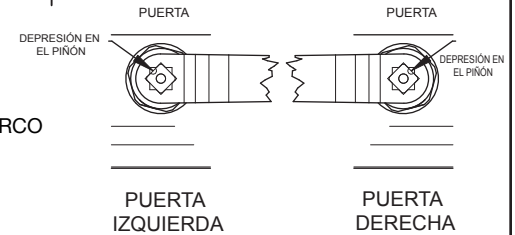

Fig. A



DIMENSIÓN "A"		DIMENSIÓN "B"		ÁNGULO DE APERTURA	ANCHO DE LA PUERTA		TAMAÑO DEL CIERRAPUERTAS	VUELTAS SENTIDO HORARIO DEL TORNILLO DE AJUSTE DE POTENCIA
pulgadas	mm	pulgadas	mm		INTERIOR	EXTERIOR		
7-5/8	194	9-1/4	235	HASTA 100°	HASTA 121 cm (48")	HASTA 91cm (36")	4 3 2	12 6 0
6-1/8	156	7-3/4	197	HASTA 120°	HASTA 121 cm (48")	HASTA 91cm (36")	4 3 2	12 6 0
4-1/8	105	5-3/4	146	HASTA 180°	HASTA 96 cm (38")	HASTA 76 cm (30")	3 2 ♿	12 6 0

*SI LAS CONDICIONES DE LA PUERTA/PARED/TORNILLERÍA/JAMBA LO PERMITEN

- SELECCIONE EL GRADO DE APERTURA DE LA PUERTA. UTILICE LAS DIMENSIONES QUE SE MUESTRAN EN EL CUADRO Y LAS ILUSTRACIONES ANTERIORES PARA MARCAR LA UBICACIÓN DE LOS TORNILLOS DE FIJACIÓN EN LA PUERTA Y EL MARCO. PREPARE LOS AGUJEROS (Vea la tabla de "Preparación de los elementos de sujeción", Página 1).
- DESMONTE EL ANTEBRAZO DEL BRAZO PRINCIPAL QUITANDO LAS ARANDELAS Y EL TORNILLO DEL CODO.
- RETIRE EL PIE DEL ANTEBRAZO Y DESÉCHELO. Nota: NO DESECHE EL TORNILLO, LO NECESITARÁ EN EL PASO 7.
- FIJE EL CIERRAPUERTAS A LA PUERTA CON LAS VÁLVULAS REGULADORAS DE VELOCIDAD ORIENTADAS HACIA LA APERTURA DE LA PUERTA.
- FIJE LA PLACA DEL BRAZO PARALELO AL MARCO SUPERIOR COMO SE MUESTRA EN EL DIAGRAMA.
- ANTES DE INSTALAR EL BRAZO SOBRE EL EJE DEL PIÑÓN, CON UNA LLAVE GIRE EL PIÑÓN 45° HACIA EL BORDE DE LA PUERTA CON LAS BISAGRAS PARA ALINEAR EL LA DEPRESIÓN EN EL HUSILLO CON EL BRAZO PRINCIPAL (vea la Fig. A). FIJELO CON EL TORNILLO Y LA ARANDELA DEL BRAZO PRINCIPAL.
- FIJE EL ANTEBRAZO A LA PLACA DEL BRAZO PARALELO, USANDO EL TORNILLO QUE SE QUITÓ DEL PIE EN EL PASO 3 Y LA ARANDELA DE LA ZAPATA DEL BRAZO PARALELO INCLUIDA EN EL PAQUETE DE TORNILLOS.
- CON LA PUERTA CERRADA, AJUSTE LA LONGITUD DEL ANTEBRAZO PARA FIJAR EL CODO DEL BRAZO A APROXIMADAMENTE 38mm (1-1/2") DE LA PUERTA CUANDO SE CONECTE AL BRAZO PRINCIPAL. UTILICE LAS ARANDELA Y EL TORNILLO PROVISTOS PARA ASEGURAR LA CONEXIÓN DEL PIVOTE. APRIETE LA CONTRAUERCA.
- COLOQUE LA TAPA DEL PIÑÓN SOBRE EL PIÑÓN EN LA PARTE INFERIOR DEL CIERRAPUERTAS.
- AJUSTE EL CIERRAPUERTAS (consulte las tablas de "Ajuste de velocidad y potencia" en la página 1).

PARA ATENCIÓN AL CLIENTE LLAME GRATIS AL 800-562-5625 O info@hamptonproducts.com

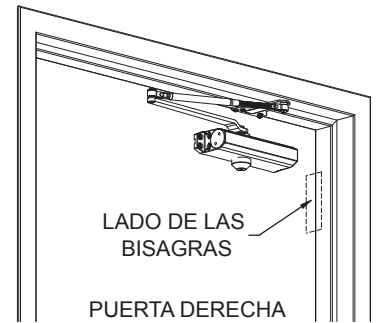
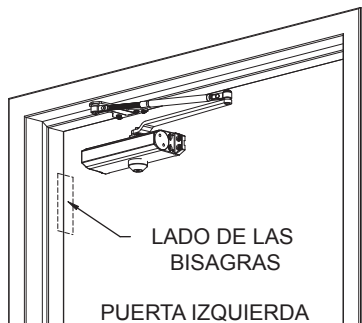

50 Icon, Foothill Ranch, CA 92610-3000 USA
www.hamptonproducts.com • 1-800-562-5625

©2020 Hampton Products International Corp.
999-30023_UH4031-32_Spn REV 12/20