

Step 1 - Verify existing hole spacing on your door.

Step 2 - Open the door and remove the old handle & pull.

Step 3 - Latch hook should curve up. (Fig. 1) If hook curves up proceed to step 4. If hook curves down proceed to step 3a thru 3e.

Step 3a - Locate the plastic lock retainer that surrounds the thumb lever. (Fig. 3) Insert a small slotted screwdriver into the slot just behind the thumb lever gently lift or bow one leg, then the other until they are clear of the cut-out in the handle. Slide forward and remove.

Step 3b - Make sure the latch hook is in the extended position (3c) and push lock assembly housing inward (3b) to unseat the locking assembly. (Fig.3)

Step 3c - Slide the lock assembly to the right. (Fig. 3)

Step 3d - Push the lock assembly out of the housing as shown (Fig. 4)

Step 3e - Flip lock assembly 180 degrees reinstall into the internal handle and secure with the lock retainer.

Step 4 - Align the holes in the interior and exterior pull handles to the holes in your door, and secure with screws provided.

Step 5 - Install keeper and keeper cover. (Fig. 2) Adjust up or down to ensure proper alignment with hook and anti-lift bar, tighten screws.

Étape 1 - Vérifier l'espacement des trous existants de la porte.

Étape 2 - Ouvrir la porte, démonter les poignées anciennes intérieure et extérieure.

Étape 3 - Le crochet du pêne doit être recourbé et pointer vers le haut. (Fig. 1) Si cela est le cas, passer à l'étape 4. Si le crochet est recourbé et pointe vers le bas, accomplir les opérations des étapes 3a à 3e.

Étape 3a - Repérer la pièce de retenue en plastique qui entoure le levier du bouton. (Fig. 3) Insérer un petit tournevis plat dans la fente située juste derrière le levier du bouton et soulever ou recourber délicatement une patte après l'autre jusqu'à ce qu'elles soient hors de l'échancrure de la poignée. Faire glisser vers l'avant et l'enlever.

Étape 3b - S'assurer que le crochet du pêne est en position étendue (3c) et pousser le boîtier de l'ensemble de verrou vers l'intérieur (3b) pour déloger l'ensemble de verrou. (Fig. 3)

Étape 3c - Faire glisser l'ensemble de verrou vers la droite. (Fig. 3)

Étape 3d - Pousser l'ensemble de verrou pour le faire sortir du boîtier, comme illustré. (Fig. 4)

Étape 3e - Faire pivoter l'ensemble de verrou sur 180 degrés afin de le réinstaller dans la poignée intérieure et bloquer avec la pièce de retenue du verrou.

Étape 4 - Aligner les trous des poignées intérieure et extérieure sur les trous existants de la porte puis fixer à l'aide des vis fournies.

Étape 5 - Installer la gâche et le couvre-gâche. (Fig. 2) Ajuster vers le haut ou vers le bas pour assurer l'alignement correct avec le crochet et la barre de sécurité, puis visser à fond.

Paso 1 - Verifique la distancia entre agujeros ya perforados en su puerta.

Paso 2 - Abra la puerta y desmonte las manijas y el jalón antiguos.

Paso 3 - El gancho de cerrojo debe curvar hacia arriba (Fig. 1). Si el gancho está curvado hacia arriba, pase al Paso 4. Si el gancho está curvado hacia abajo, pase a los Pasos 3a hasta 3e inclusive.

Paso 3a - Encuentre el retén de cerradura plástico que rodea a la palanca de mariposa (Fig. 3). Inserte un destornillador/desarmador plano pequeño en la ranura situada justo atrás de la palanca de mariposa; con cuidado levante o doble una pata y luego la otra hasta que salgan completamente de la abertura en la manija. Deslice hacia delante y sáquelo.

Paso 3b - Asegúrese que el gancho de cerrojo está en posición extendida (3c) y empuje el conjunto de la cerradura hacia adentro (3b) para desasentar el conjunto de cerradura (Fig. 3).

Paso 3c - Deslice el conjunto de cerradura hacia la derecha (Fig. 3).

Paso 3d - Empuje el conjunto de cerradura fuera de la carcasa tal como se muestra (Fig. 4).

Paso 3e - Gire el conjunto de cerradura 180 grados; vuelva a instalar dentro de la manija interior y fijelo con el retén de cerradura.

Paso 4 - Alinee los agujeros de las manijas interior y de jalón exterior con los agujeros en su puerta, y sujete las manijas con los tornillos provistos.

Paso 5 - Instale el cerradero y la cubierta del cerradero (Fig. 2). Ajuste hacia arriba o hacia abajo para asegurar una alineación correcta con el gancho y con la barra antialzado, y apriete los tornillos.

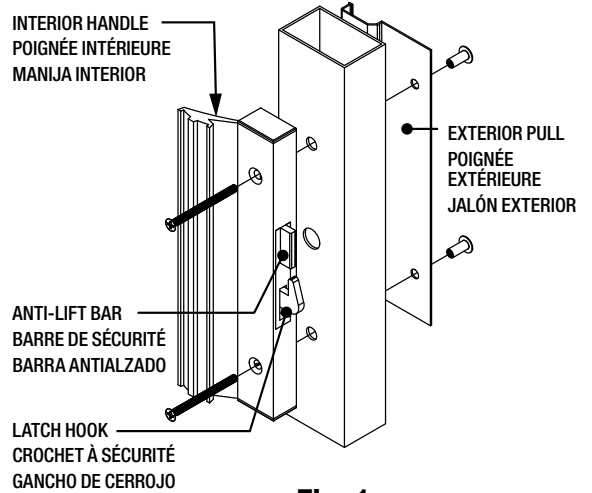

Fig. 1

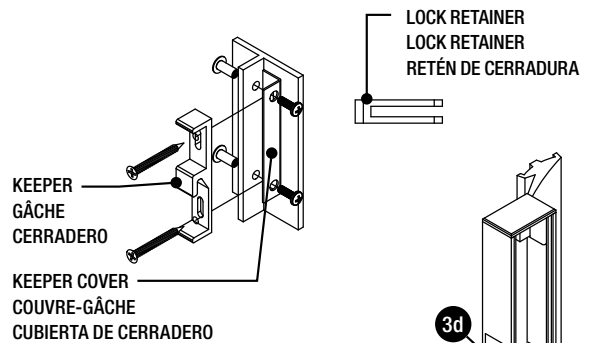

Fig. 2

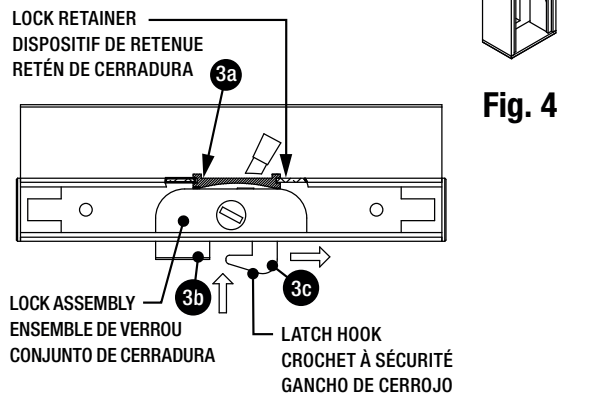

Fig. 3

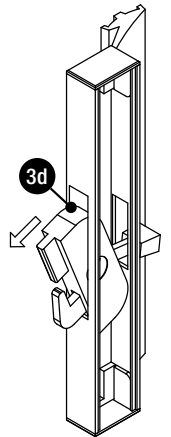

Fig. 4