



INSTALLATION INSTRUCTIONS FOR PRIVACY DOOR LATCH MODEL: BC40092-93

MODE D'INSTALLATION DE LOQUET DE SÉCURITÉ MODÈLE : BC40092-93

INSTRUCCIONES DE INSTALACIÓN DE TOPE DE BLOQUEO DE PUERTA PARA PRIVACIDAD MODELO: BC40092-93

- ADA COMPLIANT
- IN-ROOM PRIVACY
- DOES NOT KEEP DOOR OPEN
- EASY TO INSTALL



- CONFORME À L'ADA
- LOQUET DE PORTE INTÉRIEUR
- NE GARDE PAS LA PORTE OUVERTE
- FACILE À INSTALLER

- CUMPLE CON LA LEY ADA DE DISCAPACITADOS DE LOS EEUU
- PERMITE LA PRIVACIDAD EN LA HABITACIÓN
- NO MANTIENE LA PUERTA ABIERTA
- FÁCIL DE INSTALAR

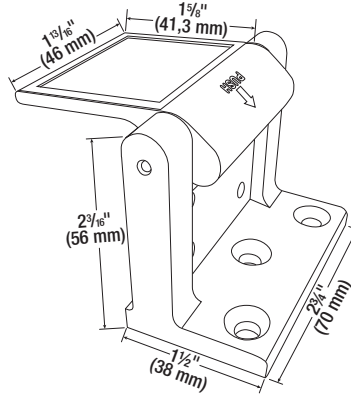

999-00412

TOOLS REQUIRED / OUTILS NÉCESSAIRES / HERRAMIENTAS NECESARIAS:

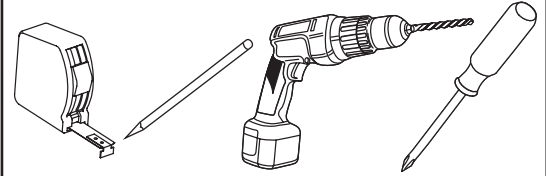

MOUNTING TEMPLATE / GABARIT DE MONTAGE / PLANTILLA DE MONTAJE:

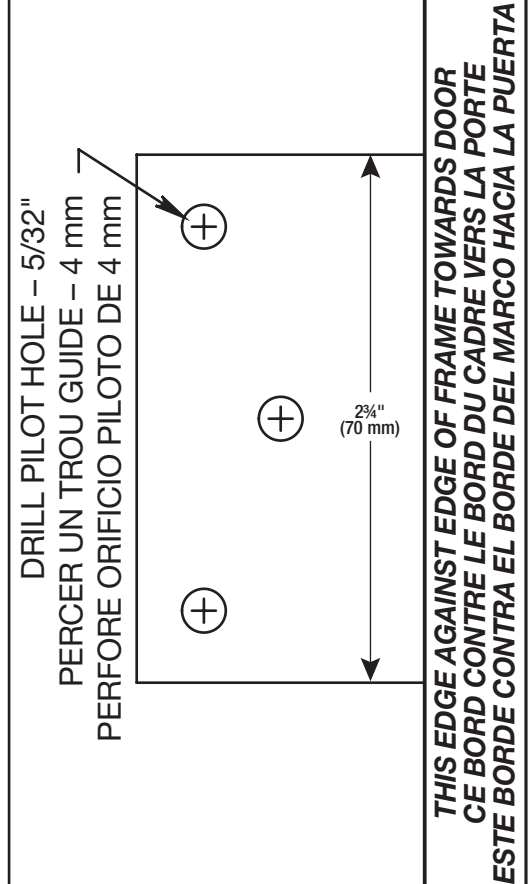

INSTALLATION INSTRUCTIONS / MODE D'INSTALLATION / INSTRUCCIONES DE INSTALACIÓN:

1. Hold Privacy Door Latch up to the door frame to determine the mounting height desired, mark height with pencil.
2. Hold the mounting template to the edge of the door frame and mark the hole locations.
3. Drill 5/32" pilot holes where marked.
4. Mount the Privacy Door Latch to door frame with the fasteners provided.
5. Check operation by closing door and pushing on front edge of latch where indicated. Open door to check engagement.
6. Close the door and close that latch. Door should open freely.

1. Tenir le loquet de sécurité sur le cadre de porte pour déterminer la hauteur désirée. Marquer la hauteur avec un crayon.
2. Tenir la plaque de montage sur le bord du cadre de porte et marquer l'emplacement des trous.
3. Percer des trous-guides de 4 mm aux endroits marqués.
4. Monter le loquet de sécurité au cadre de porte avec les fixations fournies.
5. Vérifier le bon fonctionnement en fermant la porte et en poussant sur le bord avant du loquet à l'endroit indiqué. Ouvrir la porte pour vérifier l'engagement.
6. Fermer la porte et fermer le loquet. La porte devrait s'ouvrir facilement.

1. Sostenga el tope de bloqueo de puerta para privacidad sobre el marco de la puerta para determinar la altura de montaje deseada; marque la altura con un lápiz.
2. Sostenga la plantilla de montaje sobre el borde del marco de la puerta y marque las ubicaciones de los orificios.
3. Perfore orificios pilotos de 4 mm donde marcó las ubicaciones.
4. Fije el tope de bloqueo de puerta para privacidad sobre el marco de la puerta con los tornillos provistos.
5. Verifique el funcionamiento al cerrar la puerta y empujar sobre el borde delantero del tope donde se indica. Abra la puerta para verificar el bloqueo.
6. Cierre la puerta y cierre el tope. La puerta debe abrirse sin problemas.

Privacy Door Latch / Loquet de sécurité / Tope de bloqueo de puerta para privacidad

Disengaged / désengagé / cerrado

Engaged / engagé / abierto

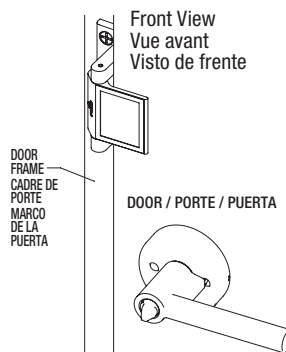
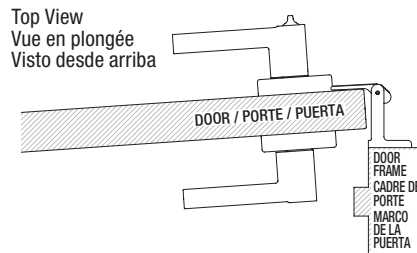
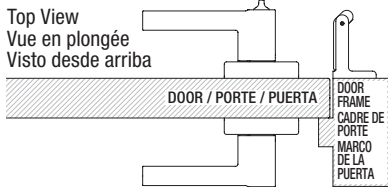

FOR CUSTOMER CARE CALL TOLL FREE / POUR LE SERVICE CLIENT, APPELER SANS FRAIS LE / PARA ATENCIÓN AL CLIENTE LLAME GRATIS AL 800-562-5625 OR/OU/O info@hamptonproducts.com



50 Icon, Foothill Ranch, CA 92610-3000 USA www.universalthardware.com • 1-800-562-5625 ©2021 Hampton Products International Corp. 999-00412_BC40092-92 REVA 01/21